

JUMBO

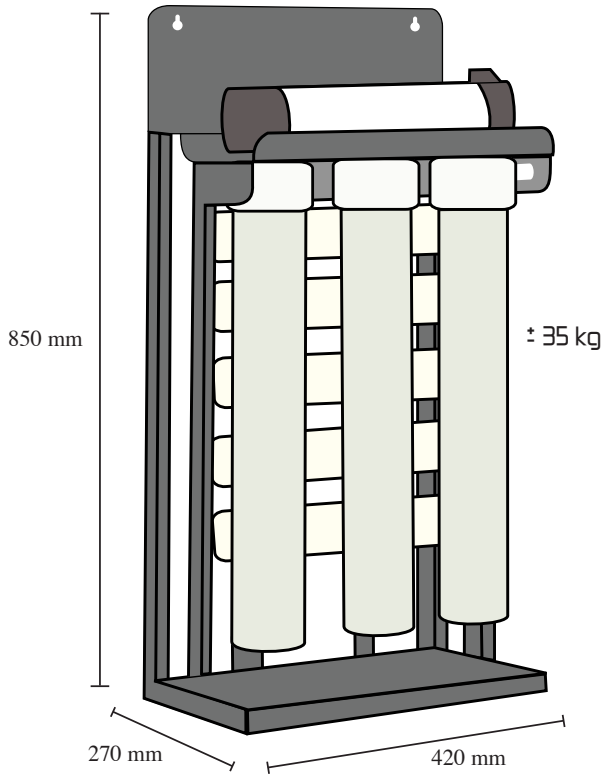

HÉRCULES

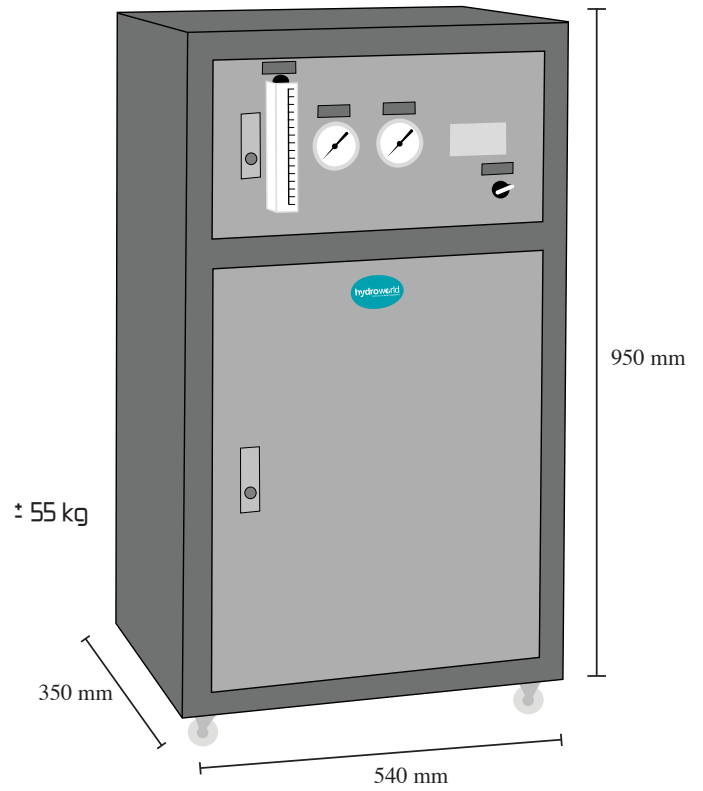

Sistemas Industriais

Osmose e Desionização



JUMBO



HERCULES

1ª ETAPA	Filtro de sedimentos
2ª ETAPA	Filtro de Carvão Activado
3ª ETAPA	Filtro de Carvão Activado (extra)
4ª ETAPA	Membrana de Osmose Inversa
5ª ETAPA	Filtro de Desionização
6ª ETAPA	Filtro de Carvão Activado (sabor)

PRODUÇÃO **1.200 LITROS / DIA**

CARACTERÍSTICAS TÉCNICAS	HÉRCULES / JUMBO
Voltagem e frequência	220V - 50Hz/60Hz
Potência de Saída	24 Vd.c / 1.2 A
Temperatura de admissão	5°C - 45°C
TDS da água de admissão	1.000 ppm
Cloro	< 0,2 ppm
Porcentagem de recuperação de água	92% - 99%
Tipo de descarga	Automática